



ZMLUVA o nájme nehnuteľnosti

uzavretá medzi týmito zmluvnými stranami

Penguin Box s.r.o.

so sídlom Příkop 838/6, Zábřehovice, 602 00 Brno

IČO: 05770670

zapísaná v obchodnom registri vedenom Krajským súdom v Brne
oddiel C, vložka 97937

zastúpená Mgr. Annou Smolíčkovou, konateľkou

(ďalej ako „Nájomca“)

a

Obec Krajně

so sídlom Krajně 52, 916 16 Krajně

IČO: 00311715

zapísaná v obchodnom registri
oddiel, vložka

zastúpená: JUDr. Ján Konečník, starostom obce

(ďalej ako „Prenajímateľ“)

(Nájomca a Prenajímateľ spoločne ďalej len „Zmluvné strany“ a každý z nich jednotlivo tiež len „Zmluvná strana“)

I.

Úvodné ustanovenia

Účel zmluvy

1. Zmluvné strany vyhlasujú, že sú oprávnené vstupovať do právnych vzťahov a že sú oprávnené robiť právne jednania, ku ktorým sú plne spôsobilé.
2. Zmluvné strany vyhlasujú, že im nie je známe, že by boli v úpadku či dlžníkmi v insolvenčnom konaní, rovnako že im nie je známe, že by bol podaný proti nim insolvenčný návrh, a ani proti nim nie je vedené akékoľvek konanie o výkone rozhodnutia či exekučné konanie.
3. Zmluvné strany si vzájomne zodpovedajú za škody, ktoré by im vznikli v dôsledku nesprávnosti týchto vyhlásení.
4. Nájomca vyhlasuje, že prevádzkuje jedinečnú sieť multifunkčných zberných a ukladačích boxov integrovaných do kovového kontajneru s názvom Penguin Box a má záujem o umiestenie Penguin Boxu na Nehnuteľnosti a jeho následnú prevádzku.
5. Prenajímateľ vyhlasuje, že je vlastníkom Nehnuteľnosti, a že je oprávnený s Nehnuteľnosťou nakladať pre účely tejto zmluvy.

II. Definícia pojmov

1. **Nehnutel'nosťou** sa pre účely tejto zmluvy rozumie pozemok , parc. č. 101, katastrálne územie Krajné, obec Krajné, okres Myjava, upresnenie vedľa budovy OcÚ s.č. 52
2. **Zariadením** sa pre účely tejto zmluvy rozumie jedinečné multifunkčné zariadenie exteriérovej výdajne a zberného miesta zásielok s názvom Penguin Box, ktoré vlastní a prevádzkuje Nájomca alebo nájomcom poverené tretie osoby. Podrobná špecifikácia a popis funkčnosti Zariadenia je uvedený v prílohe č. 1 tejto zmluvy.

III. Predmet zmluvy

1. Prenajímateľ týmto prenecháva Nehnutel'nosť Nájomcovi na dohodnutú dobu za účelom umiestnenia, inštalácie a následného užívania a prevádzkovania Zariadenia za podmienok uvedených v tejto zmluve. Nájomca sa zaväzuje Zariadenie na Nehnutel'nosť na vlastné náklady umiestniť a nainštalovať a hradiť Prenajímateľovi nájomné vo výške 1,-€ (slovom: jedno Euro) za kalendárny rok.

IV. Práva a povinnosti zmluvných strán

1. Nájomca najneskôr do kalendárnych dní umiestni Zariadenie na Nehnutel'nosť, a to na vlastné náklady. Prenajímateľ sa zaväzuje Nájomcovi umožniť umiestnenie a inštaláciu Zariadenia na Nehnutel'nosti a za týmto účelom sa zaväzuje poskytnúť Nájomcovi všetku potrebnú súčinnosť. Prenajímateľ sa zaväzuje Nájomcovi prenechať Nehnutel'nosť za účelom užívania a prevádzkovania Zariadenia a také užívanie strpieť a nerušiť
2. Nájomca sa zaväzuje, že bude po dobu trvania tejto zmluvy Zariadenie udržiavať v prevádzkyschopnom stave a bude zaisťovať jeho servis a údržbu.
3. Prenajímateľ umožní nájomcovi užívanie Nehnutel'nosti za nájomné vo výške 1,-€ (jedno Euro) za kalendárny rok.
4. Nájomné bude hradené ročne, a to na základe faktúry od Prenajímateľa.
5. Faktúry za nájomné budú splatné do 21 dní odo dňa vystavenia a odoslania faktúry zo strany Prenajímateľa; faktúry budú posielané na emailovú adresu Nájomcu uvedenú v čl. VI. ods. 6 tejto zmluvy. Faktúry musia mať všetky náležitosti daňových dokladov a musia zodpovedať platným právnym, najmä daňovým predpisom. V prípade, že faktúra bude obsahovať nesprávne alebo nepravdivé údaje alebo neúplné náležitosti, je Nájomca oprávnený ju Prenajímateľovi vrátiť v lehote do 7 pracovných dní od jej preukázateľného doručenia s uvedením dôvodov vrátenia. V prípade vrátenia faktúry beží nová lehota splatnosti odo dňa doručenia opravenej faktúry Nájomcovi.
6. Nájomca sa zaväzuje najneskôr do 30 dní od ukončenia tejto zmluvy Zariadenie z Nehnutel'nosti odinštalovať a Nehnutel'nosť vypratať.
7. Prenajímateľ berie na vedomie a súhlasí s tým, že Zariadenie je určené tiež na užívanie tretími osobami a verejnosťou, preto súhlasí s prístupom týchto osôb na Nehnutel'nosť za týmto účelom.

8. Prenajímateľ sa tiež zaväzuje žiadnym spôsobom do Zariadenia nezasahovať, nenastavovať a neodpojovať ho od sietí, pričom pre prípad porušenia tejto povinnosti sa Prenajímateľ zaväzuje Nájomcovi zaplatiť zmluvnú pokutu vo výške 200,- € za každý prípad porušenia; týmto nie je dotknutý nárok na náhradu škody. Zmluvná pokuta je splatná do 5 dní odo dňa doručenia písomnej výzvy Prenajímateľovi na jej uhradenie zo strany Nájomcu.

V.

Doba trvania zmluvy Predčasné ukončenie zmluvy

1. Táto zmluva sa uzatvára na dobu neurčitú.
2. Ktorákoľvek zmluvná strana môže túto zmluvu bez udania dôvodov vypovedať so šesť mesačnou výpovednou lehotou, ktorá začína bežať od doručenia písomnej výpovede druhej zmluvnej strane.
3. Ktorákoľvek zmluvná strana môže túto zmluvu vypovedať s výpovednou lehotou 30 dní, ktorá začína bežať od doručenia písomnej výpovede druhej zmluvnej strane, a to z dôvodu podstatného porušenia tejto zmluvy druhou zmluvnou stranou; vypovedať zmluvu je však možné až po predchádzajúcom písomnom upozornení porušujúcej zmluvnej strane na podstatné porušenie zmluvy a výzve na nápravu, pričom porušujúca zmluvná strana nezaistí nápravu ani do 3 kalendárnych dní po obdržaní výzvy. Ak dôjde k opakovanému podstatnému porušeniu zmluvy z rovnakého dôvodu, ďalšie písomné upozornenie sa v tom prípade ako podmienka výpovede zmluvy nevyžaduje. Odstúpenie od zmluvy nie je možné.

VI.

Záverečné ustanovenia

1. Táto zmluva nadobúda platnosť a účinnosť dňom jej podpisu oboma Zmluvnými stranami.
2. Táto zmluva môže byť menená iba na základe písomných dodatkov zmluvy po vzájomnej dohode Zmluvných strán.
3. Táto zmluva je vyhotovená v dvoch (2) rovnopisoch s platnosťou originálu, pričom každá zo Zmluvných strán obdrží po jej podpise po jednom rovnopise.
4. Skutočnosti upravené v tejto zmluve sa spravujú ustanoveniami zákona č. 40/1964 Zb., Občiansky zákonník v platnom znení a ustanoveniami príslušných platných právnych predpisov SR. Prenajímateľ vyhlasuje, že sa necíti byť a nepovažuje sa za slabšiu zmluvnú stranu v porovnaní s Nájomcom a s podmienkami tejto zmluvy, rovnako i s jej prílohami sa podrobne oboznámil a súhlasí s nimi.
5. Ak niektoré z ustanovení tejto zmluvy je alebo sa stane neplatným, zdanlivým či neúčinným, nebude to mať za následok neplatnosť, zdanlivosť či neúčinnosť tejto zmluvy ako celku ani iných jej ustanovení v prípade, ak je takéto neplatné, zdanlivé či neúčinné ustanovenie oddeliteľné od zvyšku zmluvy. Zmluvné strany sa zaväzujú neplatné, zdanlivé či neúčinné ustanovenie nahradiť novým platným či účinným ustanovením, ktoré svojim obsahom bude čo najbližšie zodpovedať podstate a zmyslu pôvodného ustanovenia zmluvy.
6. Zmluvné strany sa dohodli, že všetka komunikácia medzi nimi bude prebiehať e-mailom bez zaručeného elektronického podpisu a/lebo písomne formou doporučeného listu zaslaného na adresu sídla príslušnej Zmluvnej strany uvedeného v záhlaví tejto zmluvy. Odmietnutie prevzatia písomnosti sa považuje za jej doručenie ku dňu odmietnutia prevzatia. Písomnosti zasielané ako doporučená zásielka budú považované za riadne doručené ich skutočným

doručením, najneskôr však tretím dňom od oznámenia o ich uložení na pošte, či u iného doručovateľa. Zmluvná strana je povinná bez zbytočného odkladu oznámiť druhej Zmluvnej strane zmenu svojej doručovacej adresy. Zmluvná strana je povinná bez zbytočného odkladu oznámiť druhej Zmluvnej strane zmenu svojej e-mailovej adresy.

Nad rámec štatutárnych zástupcov zmluvných strán, sú oprávnení konať v rámci plnenia tejto zmluvy:

- a) za Prenajímateľa: JUDr. Ján Konečník, tel. 0908 958 479,
email: starosta@krajne.sk
- b) za Nájomcu: **PETRA ZEMANOVÁ**, tel. **722 902 662**, email: **Petra.zemanova@textileco.as**

K zmene osôb uvedených v tomto odseku postačí písomné oznámenie o zmene s uvedením kontaktných údajov novej osoby zaslaných druhej zmluvnej strane.

7. Zmluvné strany vyhlasujú, že uzavreli túto zmluvu tak, aká bola ich slobodná, vážna, určitá a zrozumiteľná vôľa, nie v tiesni za napadne nevýhodných podmienok a na dôkaz súhlasu s obsahom tejto zmluvy pripájajú svoj vlastnoručné podpisy.

UŠDNE: 27. 10. 2021

V Krajnom, dňa 28.7.2021

Penguin Box s.r.o.
Přtkop 838/6, Zábřdovice, 602 00 Brno
IČO: 057 706 70, DIČ: CZ 05770670
Korespondenční adresa:
Dřevářská 1418/17, 680 01



za Penguin Box s.r.o.
Mgr. Anna Smolíčková
konateľka

za Obec Krajné
JUDr. Ján Konečník
starosta obce



Prílohy: č.1 Podrobná špecifikácia Zariadenia Penguin Boxu

Podrobná specifikace kontejnerů

- rozměry 1 kontejneru jsou v cm (šířka x hloubka x výška) 125 x 110 x 220 (obr. 1)
- vzhled kontejneru vč. polepů (obr. 2)
- váha 260 kg

obr.1

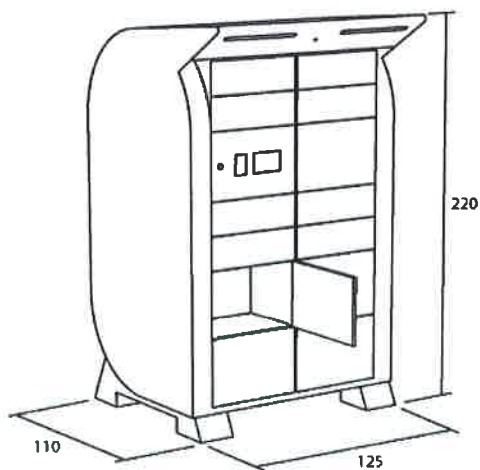

obr. 2

